

## 男子団体戦

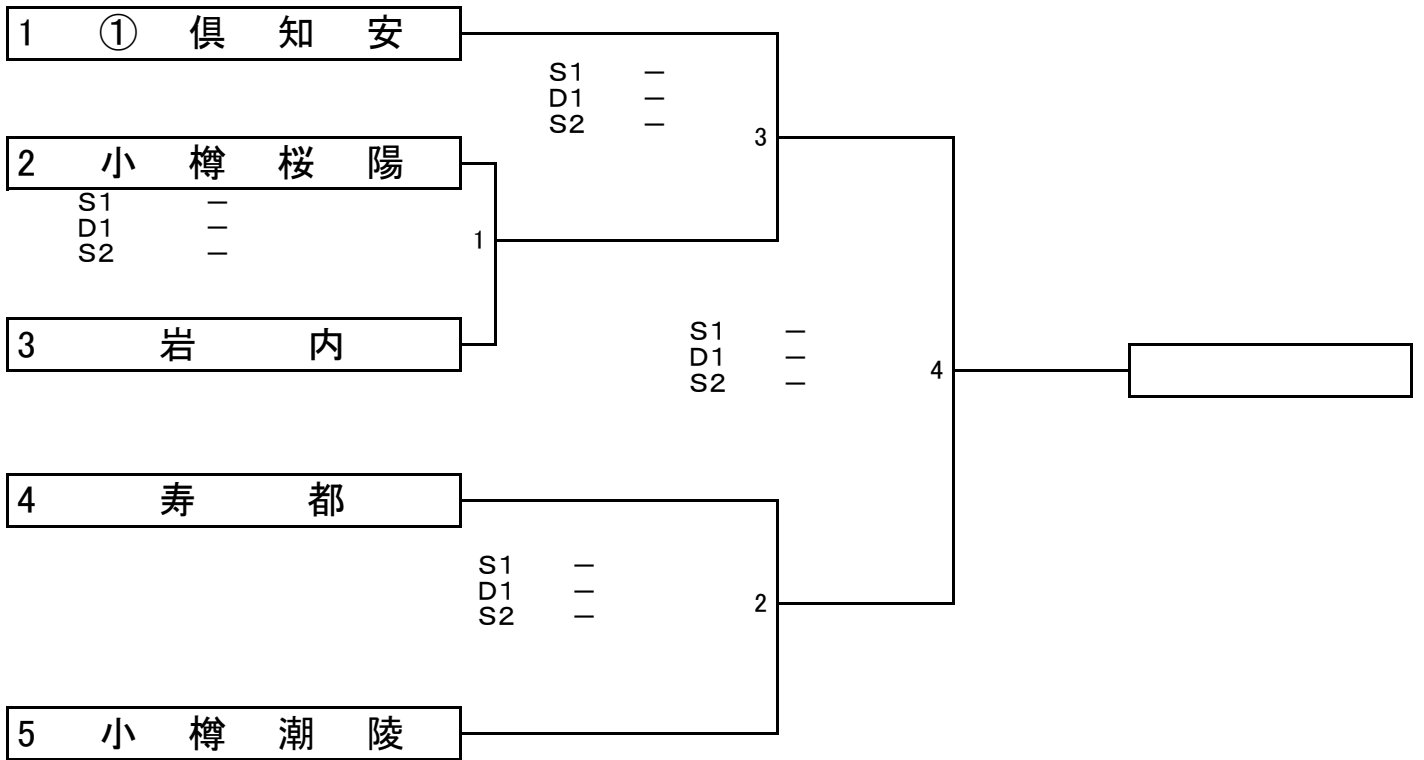

1位

2位

3位

3位

## 女子団体戦

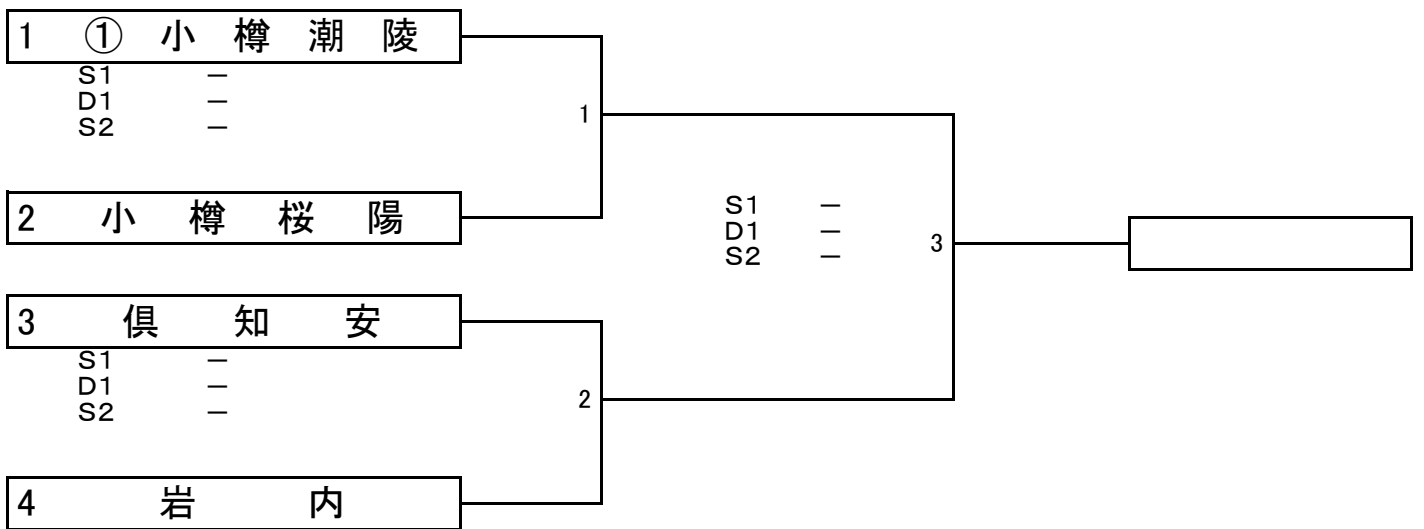

1位

2位

3位

3位

# 男子ダブルス

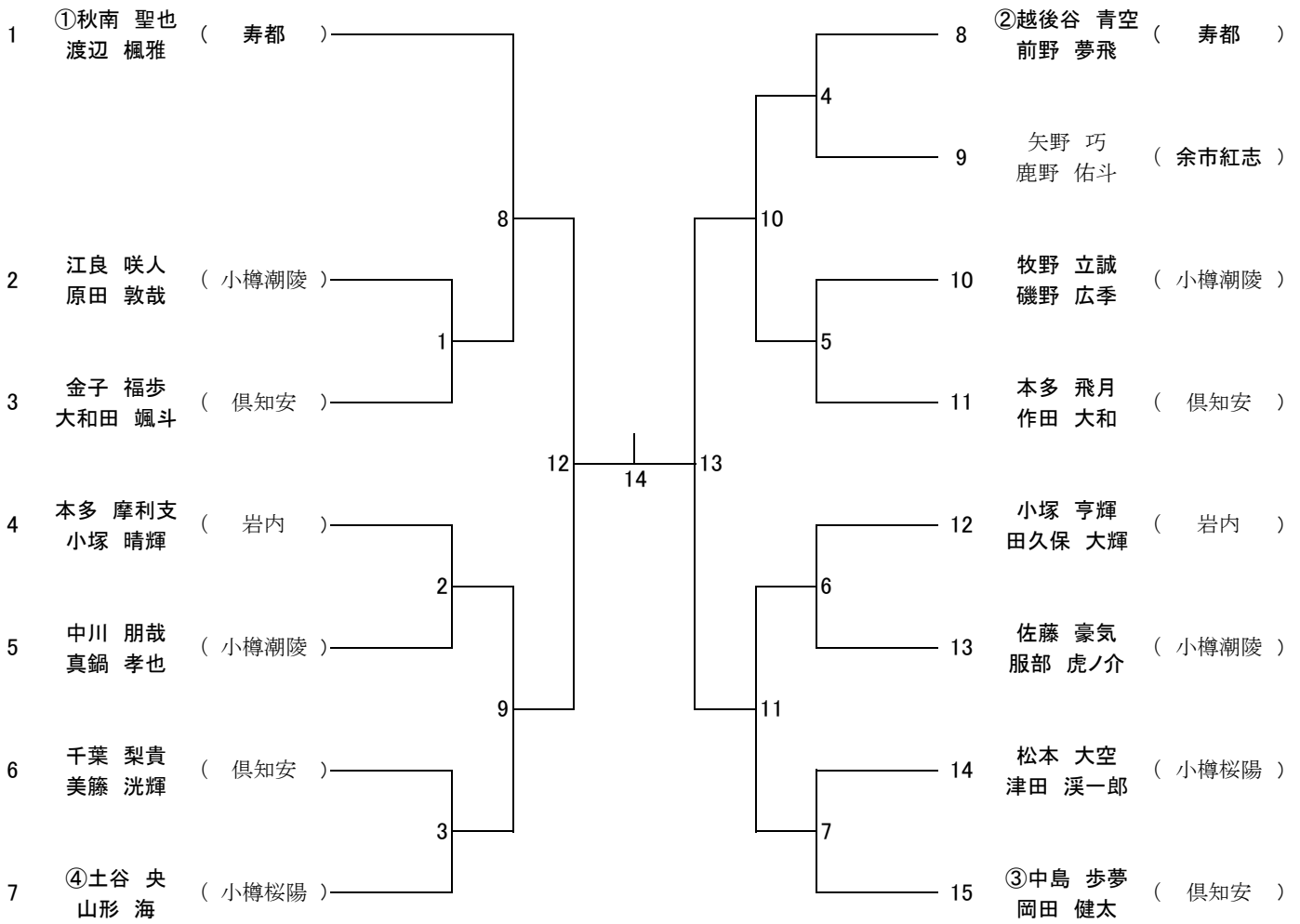

1位

---

2位

---

3位

---

4位

---

# 男子シングルス

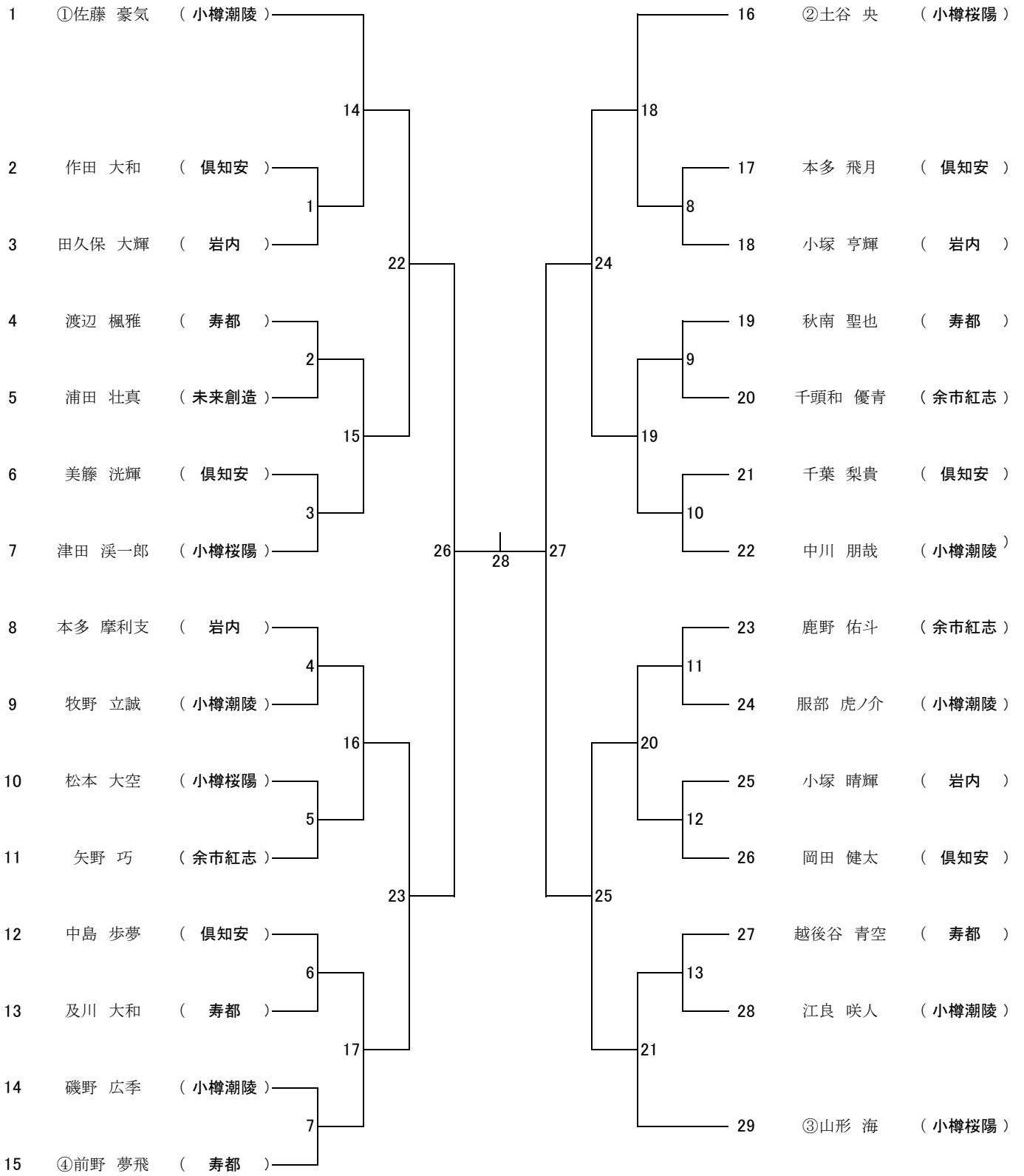

3位決定戦

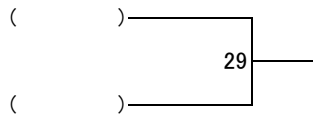

1位 \_\_\_\_\_

2位 \_\_\_\_\_

3位 \_\_\_\_\_

4位 \_\_\_\_\_



# 女子シングルス

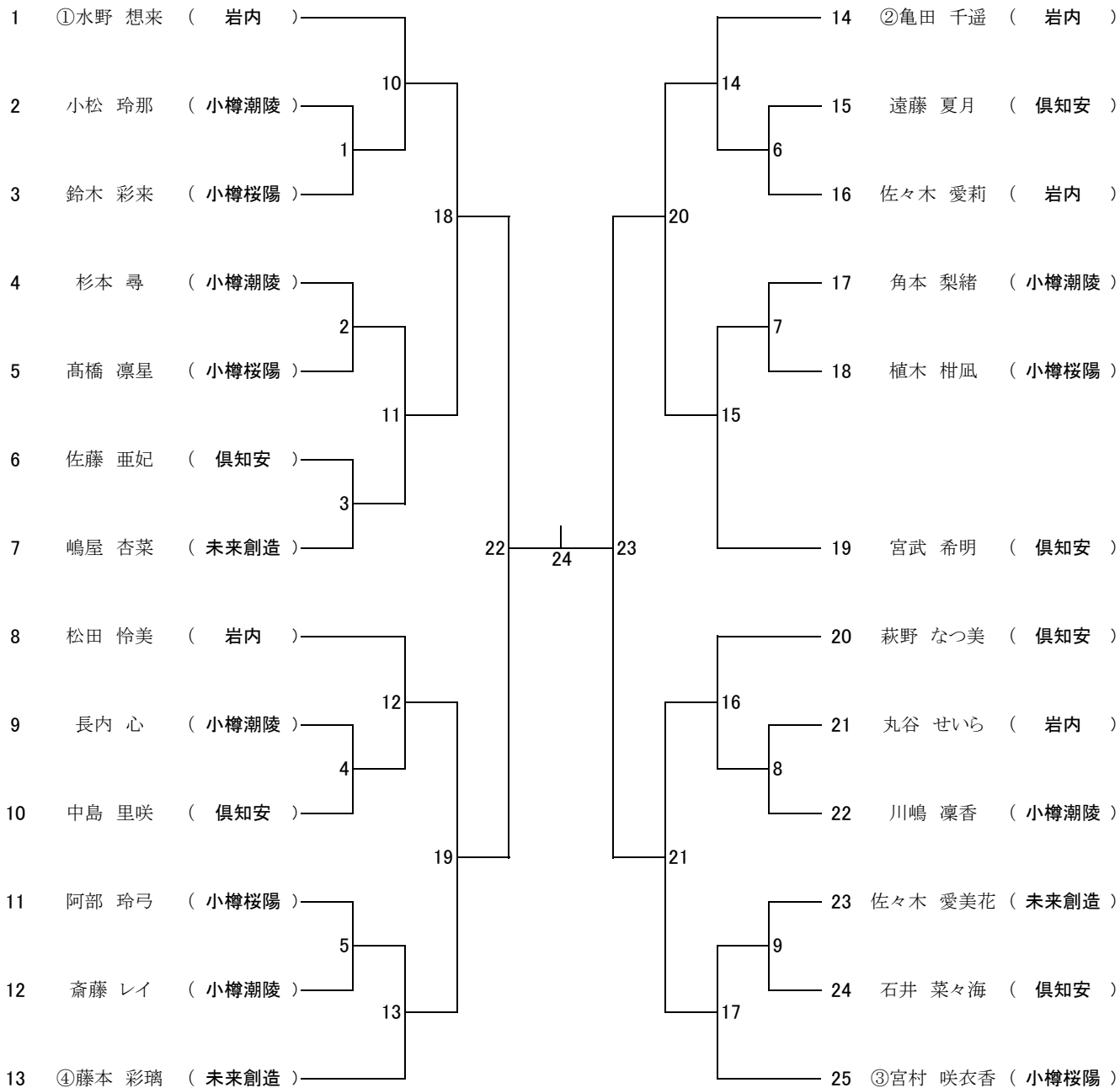

3位決定戦

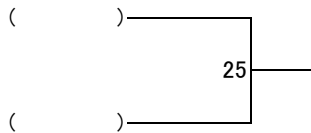

1位

2位

3位

4位

## 試合進行表 5月18日(水)

運動公園	A	B	C	D
	開会式はありません			
9:10	男団① D	男団① S1	男団② D	男団② S1
9:50	男団① S2		男団② S2	
10:30	男団③ D	男団③ S1		男団③ S2
11:10	男団④ D	男団④ S1		男団④ S2
11:50	男D1	男D2	男D3	男D4
12:30	男D5	男D6	男D7	男D8
13:10	男D9	男D10	男D11	
13:50	男D12	男D13		
14:30	男D14	男D15		
15:10				
15:50				

岩内高校	A	B	C
	岩内高校へ移動 着き次第練習開始		
10:20	女団① D	女団① S1	女団① S2
11:00	女団② D	女団② S1	女団② S2
11:40	女団③ D	女団③ S1	女団③ S2
12:20	女D1	女D2	女D3
13:00	女D4	女D5	女D6
13:40	女D7	女D8	女D9
14:20	女D10	女D11	
15:00	女D12	女D13	
15:40			
16:20			
17:00			

※進行表はあくまで目安です。選手は放送が聞こえる範囲にいることを基本とする。

## 試合進行表 5月19日(木)

運動公園	A	B	C	D
8:50	男S1	男S2	男S3	男S4
9:30	男S5	男S6	男S7	男S8
10:10	男S9	男S10	男S11	男S12
10:50	男S13	男S14	男S15	男S16
11:30	男S17	男S18	男S19	男S20
12:10	男S21	男S22	男S23	
12:50	男S24	男S25		
13:30	男S26	男S27		
14:10	男S28	男S29		
14:50				
15:30				
16:10	閉会式なし			

岩内高校	A	B	C
8:50	女S1	女S2	女S3
9:30	女S4	女S5	女S6
10:10	女S7	女S8	女S9
10:50	女S10	女S11	女S12
11:30	女S13	女S14	女S15
12:10	女S16	女S17	女S18
12:50	女S19	女S20	女S21
13:30	女S22	女S23	
14:10	女S24	女S25	
14:50			
15:30	運動公園へ移動もなし		

※進行表はあくまで目安です。選手は放送が聞こえる範囲にいることを基本とする。

5月18日(水) 公式練習予定 男子

運動公園	A	B	C	D
8:00 20分間	倶知安	岩内	寿都	
8:20 20分間	潮陵	桜陽	未来創造	紅志

女子

岩内高校	A	B	C
9:30 20分間	倶知安	岩内	
9:50 20分間	潮陵	桜陽	未来創造

※間に合わなければ20分確保

5月19日(木) 公式練習予定 男子

運動公園	A	B	C	D
8:00 20分間	倶知安	岩内	寿都	
8:20 20分間	潮陵	桜陽	未来創造	紅志

女子

岩内高校	A	B	C
8:00 20分間	倶知安	岩内	
8:20 20分間	潮陵	桜陽	未来創造